



# FLO FAB

**Section 6.1 & 6.2**

**Manufacturier de POMPES, ÉCHANGEURS, RÉSERVOIRS et ACCESSOIRES HVAC.  
Centre de SERVICE après vente et atelier de RÉPARATION.**

**Pompes à double aspiration  
Série " 4800 U/L "  
" Rabbit Ear "**



**Série  
4800L**



**Série  
4800U**

[www.flofab.com](http://www.flofab.com)

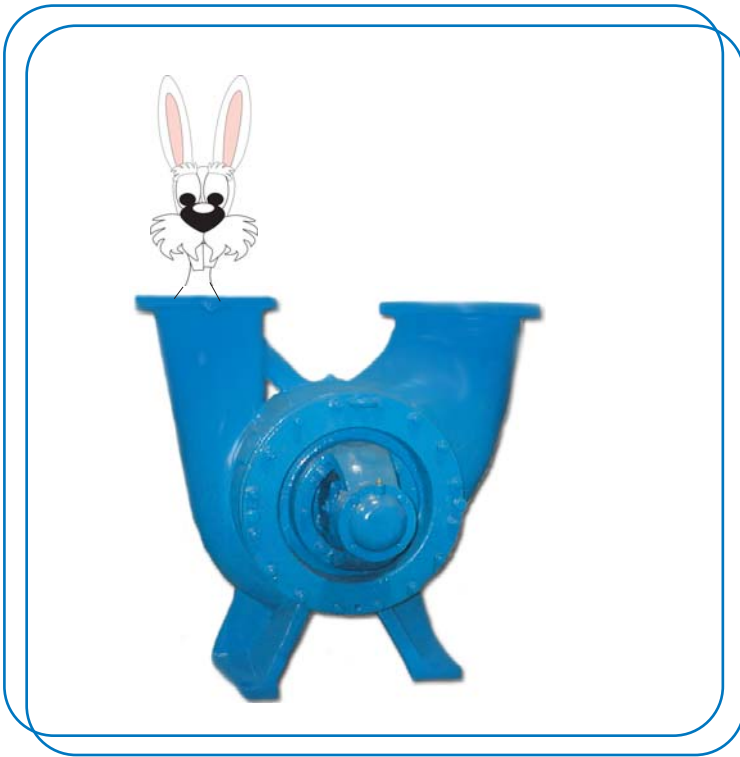

## Série 4800 U "Alert Rabbit"

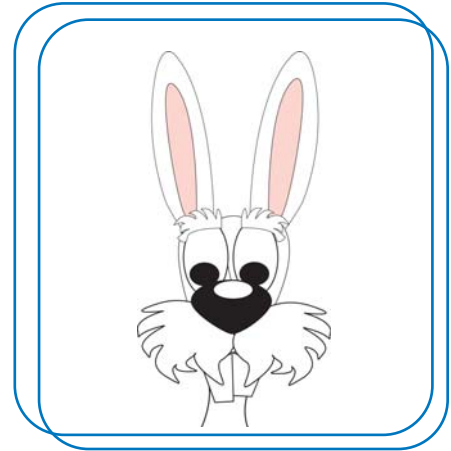

### Caractéristiques

**Application:** La série 4800 "Rabbit Ear" sont des pompes à double aspiration qui sont le plus souvent utilisées pour les systèmes de chauffage ou de climatisation ainsi que pour d'autres applications industrielles.

**Capacité:** Débit jusqu'à 6500 USGPM

**Pied de tête:** jusqu'à 246 pieds.

**Température Maximale d'opération:** jusqu'à 220°F

**Pression Maximale d'opération:** jusqu'à 231lbs po ca

### Construction

**Roulements:** L'arbre est constitué d'un alliage d'acier très robuste et résistant, tourné avec précision et polis. Les roulements à billes emploient des roulements de précision plus larges pour une meilleure résistance lorsque mis sous pression. Les roulements sont graissés en usine pour une résistance accrue et une meilleure durée de vie. Les roulements peuvent être retirés sans déranger la tuyauterie.

**Volute:** Volute double qui remplit deux principales fonctions: premièrement, réduit la pression de l'impulseur ce qui réduit la pression sur les roulements et les pertes d'énergie. Deuxièmement, augmente considérablement l'efficacité de la pompe sur une plus grande échelle de débit.

**Raccord:** De construction robuste pour un effort soutenu et prolongé ainsi qu'une meilleure durée de vie pour le moteur et la pompe. Opération discrète et silencieuse assurée. Une conception simple et facile d'installation, les raccords sont résistants à la saleté, aux abrasifs et à l'humidité. Aucun besoin de lubrification ou d'entretien. Le manchon non métallique agit comme barrière isolante entre la pompe et le moteur. Les raccords de protection sont inclus avec toutes les pompes.

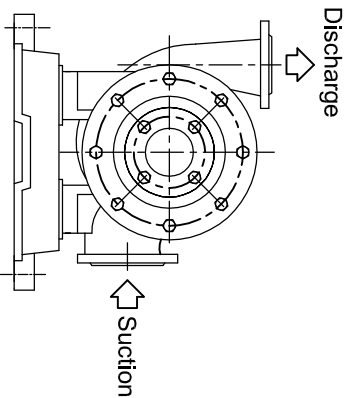
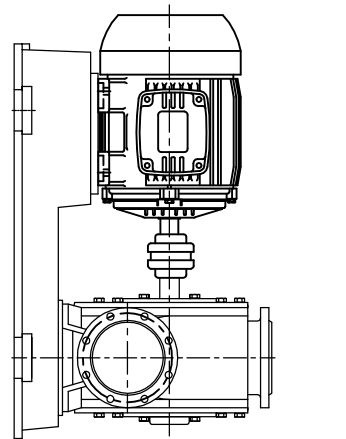

Series 4800L - Left Hand Rotation

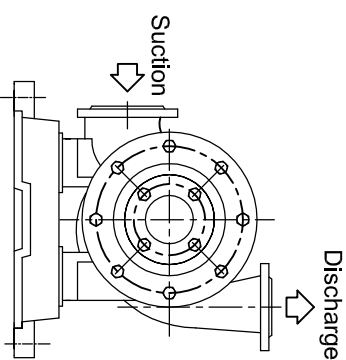
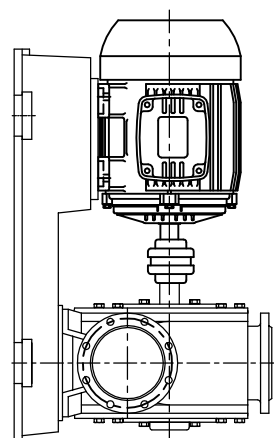

Series 4800U - Right Hand Rotation

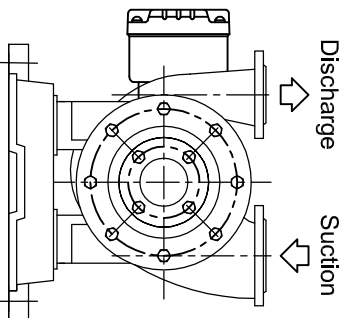
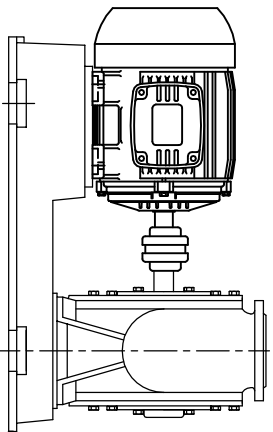

Series 4800U - Left Hand Rotation

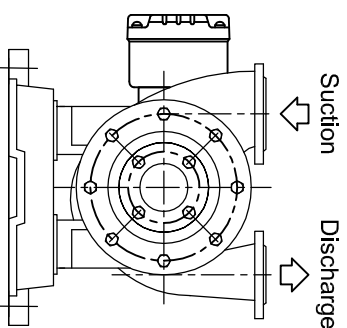
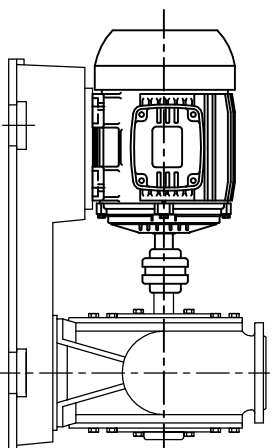

Series 4800L - Right Hand Rotation

DESSIN TYPIQUE. LES DIMENSIONS FINALES ET LE DESIGN PEUVENT VARIER.  
TYPICAL DRAWING. FINALE DIMENSIONS AND DESIGN MAY VARY

REV	DESCRIPTION	DATE	INIT.

TITRE / TITRE

Series 4800U & Series 4800L Pumps

Options: Left Hand or Right Hand Rotation



880 BOULEVARD INDUSTRIEL  
BOIS-DES-FILONS, Q.C.  
J02 4V7 / (450) 621-2896  
DRAWN BY / DESSINATEUR

AC

PROJET/PROJECT

CUSTOMER / CLIENT

PART LIST N° / LISTE DE MATERIEL N°

DATE / DATE

06-Mar-07

SCALE / ECHELLE

N / A

DRAWING N° / N° DESSIN

SERIES 4800U\_L ROTATIONS

REV



## Série 4800 L "Saluting Rabbit"

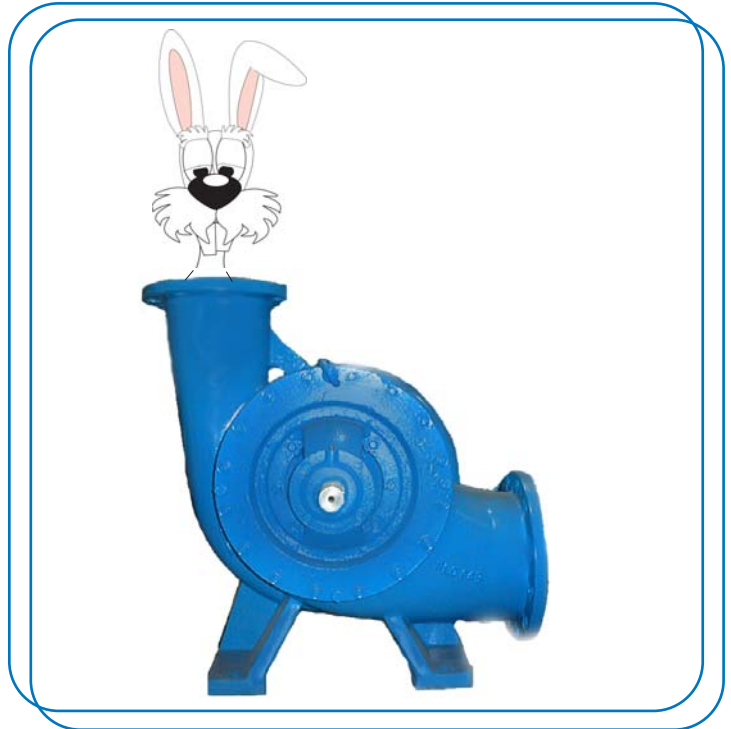
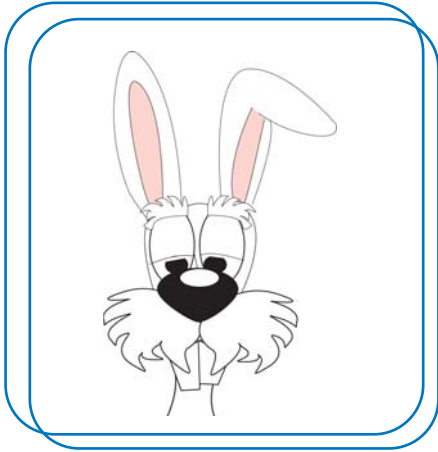

### Construction (suite)

**Moteurs:** La série 4800 U/L utilise uniquement des moteurs de la plus haute qualité, reconnus pour leur opération silencieuse. Les moteurs à roulements à billes sont standards. Disponible dans le 1150, 1750 et 3450 T.P.M. Les moteurs sont dimensionnés de façon à ce que le maximum de puissance utilisé par la pompe soit moindre que celle autorisée par la garantie du manufacturier du moteur.

**Base:** La base est conçue d'une structure d'acier en couches. Cette structure inclut des pattes de soutien qui facilitent l'installation et la mise à niveau sur une fondation. L'espace libre en-dessous du moteur élimine le bruit normalement occasionné par la résonance du moteur dans les bases pleines.

**Connexions d'aspiration et de refoulement:** Localisées sur le dessus de la volute pour une économie d'espace et une plus grande facilité d'installation.(4800 U)

**Joint Mécanique:** Spécialement conçus pour résister à des fluides à des températures pouvant aller jusqu'à 220°F. La partie rotative en carbone et la partie stationnaire précisément chevauchées assurent une durée de vie accrue et une meilleure prévention des fuites. Une plaque d'accès à l'avant de la pompe facilite le remplacement quand nécessaire sans déranger la tuyauterie, les roulements, les raccords ou le moteur.

**Impulseur:** En bronze, cloîtré, spécialement conçu et hydrauliquement équilibré pour les pompe à double aspiration afin de leur donner un rendement supérieur.

**Bagues d'usure:** Incluses avec toutes les pompes standards. Les bagues d'usure sont remplaçables et servent à protéger l'impulseur et la volute contre l'usure.

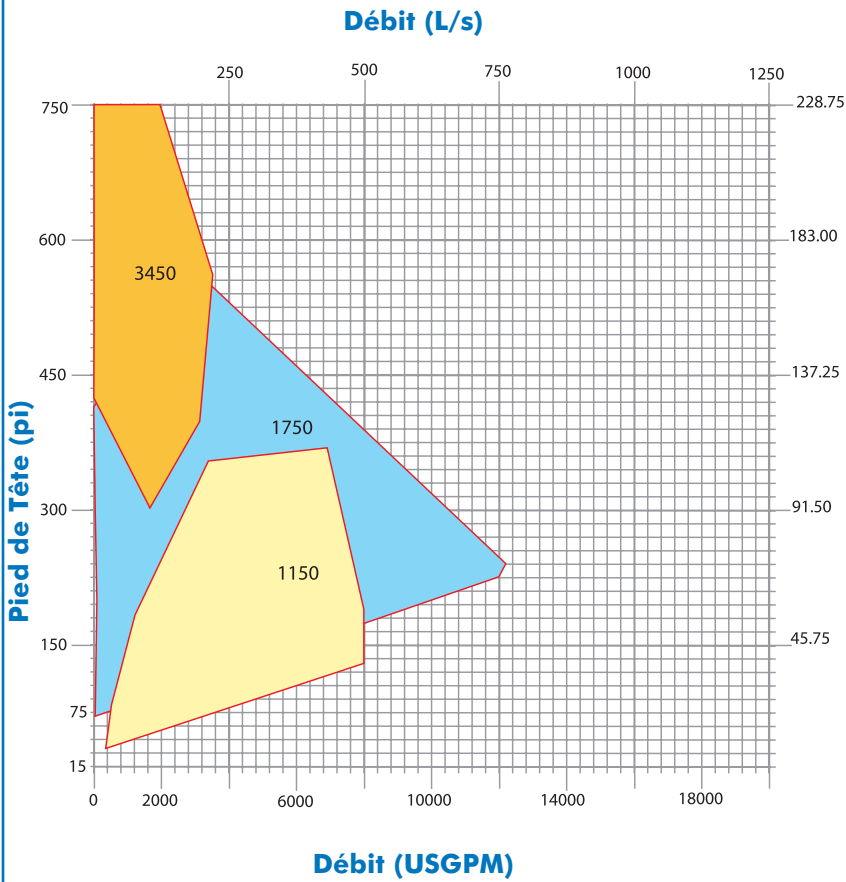

**1750 TPM**  
Modèles et  
Dimensions des  
pompes

**3450 TPM**  
Modèles et  
Dimensions des  
pompes

1 5 x 3 x 8.5 U

1 5 x 3 x 8.5 U

2 5 x 3 x 10 U

2 5 x 3 x 10 U

3 5 x 3 x 13.6 U

3 6 x 4 x 10.2 U

4 6 x 4 x 10.2 U

4 6 x 4 x 10.3 U

5 6 x 4 x 10.3 U

5 6 x 4 x 11.9 U

6 6 x 4 x 11.9 U

6 6 x 4 x 12.2 U

7 6 x 4 x 12.2 U

7 8 x 5 x 9.6 U

8 6 x 4 x 15.4 U

8 8 x 5 x 11.9 U

9 8 x 5 x 9.6 U

10 8 x 5 x 11.9 U

11 8 x 5 x 15.2 U

12 8 x 6 x 11.5 U

13 8 x 6 x 14.2 U

14 7 8 x 6 x 17.9 U

15 8 x 6 x 22 U

16 10 x 8 x 12.7 U

17 10 x 8 x 16 U

18 10 x 8 x 21 U

19 12 x 10 x 14.8 U

20 12 x 10 x 18.2 U

21 14 x 12 x 13.3 U

22 16 x 12 x 17.3 U

23 16 x 14 x 15 A U



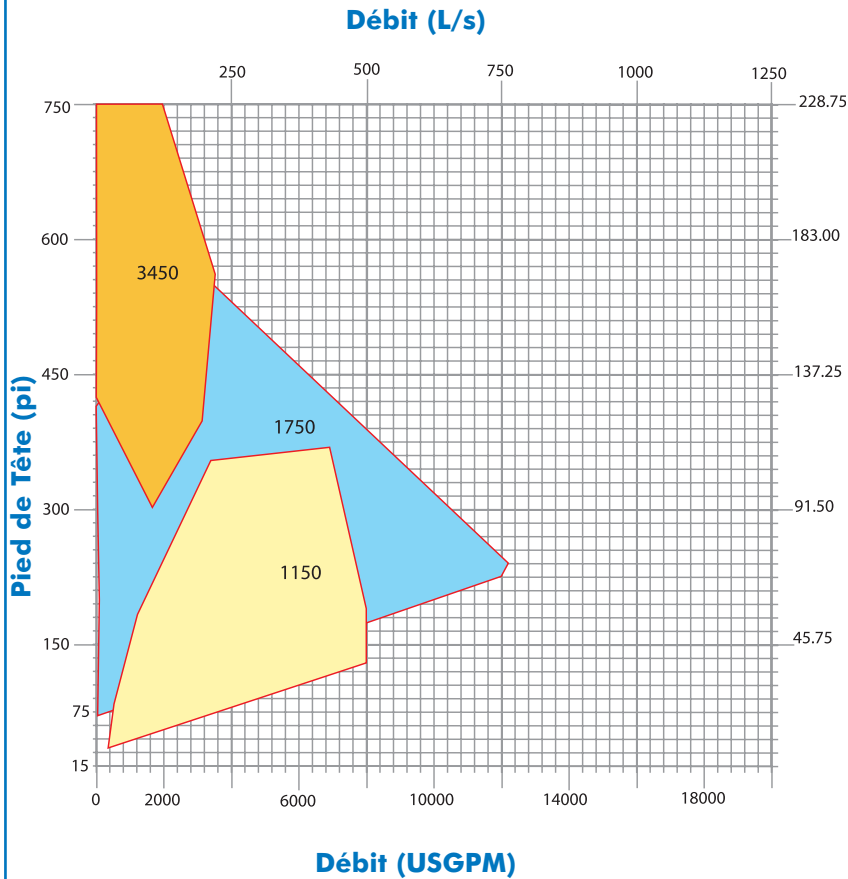

### 1750 TPM Modèles et Dimensions des pompes

### 3450 TPM Modèles et Dimensions des pompes

- |                     |                  |
|---------------------|------------------|
| 1 5 x 3 x 8.5 L     | 1 5 x 3 x 8.5 L  |
| 2 5 x 3 x 10 L      | 2 5 x 3 x 10 L   |
| 3 5 x 3 x 13.6 L    | 3 6 x 4 x 10.2 L |
| 4 6 x 4 x 10.2 L    | 4 6 x 4 x 10.3 L |
| 5 6 x 4 x 10.3 L    | 5 6 x 4 x 11.9 L |
| 6 6 x 4 x 11.9 L    | 6 6 x 4 x 12.2 L |
| 7 6 x 4 x 12.2 L    | 7 8 x 5 x 9.6 L  |
| 8 6 x 4 x 15.4 L    | 8 8 x 5 x 11.9 L |
| 9 8 x 5 x 9.6 L     |                  |
| 10 8 x 5 x 11.9 L   |                  |
| 11 8 x 5 x 15.2 L   |                  |
| 12 8 x 6 x 11.5 L   |                  |
| 13 8 x 6 x 14.2 L   |                  |
| 14 7 8 x 6 x 17.9 L |                  |
| 15 8 x 6 x 22 L     |                  |
| 16 10 x 8 x 12.7 L  |                  |
| 17 10 x 8 x 16 L    |                  |
| 18 10 x 8 x 21 L    |                  |
| 19 12 x 10 x 14.8 L |                  |
| 20 12 x 10 x 18.2 L |                  |
| 21 14 x 12 x 13.3 L |                  |
| 22 16 x 12 x 17.3 L |                  |
| 23 16 x 14 x 15 A L |                  |

